

Manual de Montagem

Arquivo Uno 4 Gavetas

Códigos
210D04005 - TAMPO 15mm

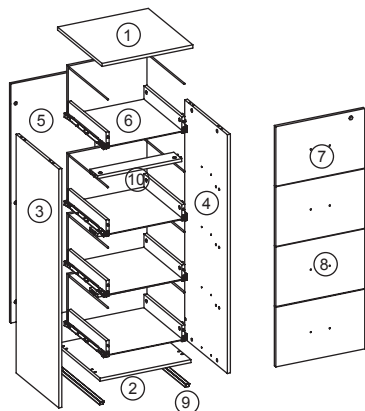
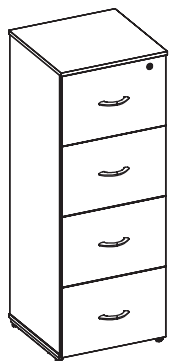

Peças		
Item	Descrição	Qtd
01	Tampo 15mm	01
02	Base	01
03	Lateral Esquerda	01
04	Lateral Direita	01
05	Fundo	01
06	Gaveta Madeira	04
07	Frente Gav. Fechadura	01
08	Frente Gaveta	03
09	Rodapé Metálico	02
10	Montante	03

Ferramentas para a montagem
(não inclusas)



www.marzovitorino.com.br

Telefone (11) 4486-8846 – ramal 253 – E-mail: SAC@marzovitorino.com.br – Fax: (11) 4486-8840

Componentes			
Item	Imagem	Descrição	Qtde
A		Tambor Minifix	32
B		Pino Minifix	12
C		Pino Minifix Soberbo	20
D		Bucha de Nylon M6	12
E		Cavilha	30
F		Sache de Cola	01
G		Nivelador 1/4"	04
H		Tapa Furo Cristal	16
I		Parafuso 4x14	04
J		Parafuso 3.5x25 CF	08
K		Parafuso 1/4X2.1/2"	04
L		Fechadura	01
M		Chapa Distanciadora	01
N		Chapa Trava	01
O		Puxador	04
P		Corrediça Roldana	04
Q		Haste Pasta Suspensa	08
R		Porca Cilindrica 1/4"X12	04
S		Logotipo Marzo	01
T		Parafuso 3,5x12	48

Recomendações

Cuidados na montagem

Iniciar a montagem forrando o chão com a própria embalagem do produto, para que não cause nenhum dano ao produto durante a montagem.

Manutenção e limpeza

Não utilizar produtos abrasivos como: solventes, lixas, etc. Para a limpeza utilizar flanela limpa e seca.

Exposição

Evite colocar o móvel em exposição ao sol e próximo a fonte de calor. Não expor o móvel a ação de líquidos ou ambientes com umidade excessiva.

* Os materiais desse produto podem ser reutilizados, como espuma, madeira, plástico, tecido, pistão e metais.

* Ao descartar nosso produto recomendamos reciclagem de material.

Informações gerais

Para maiores informações sobre a montagem e desmontagem, acione a garantia do produto ou ainda em necessidade de assistência técnica, por favor entrar em contato com o logista onde foi efetuada a compra.

1 Preparação

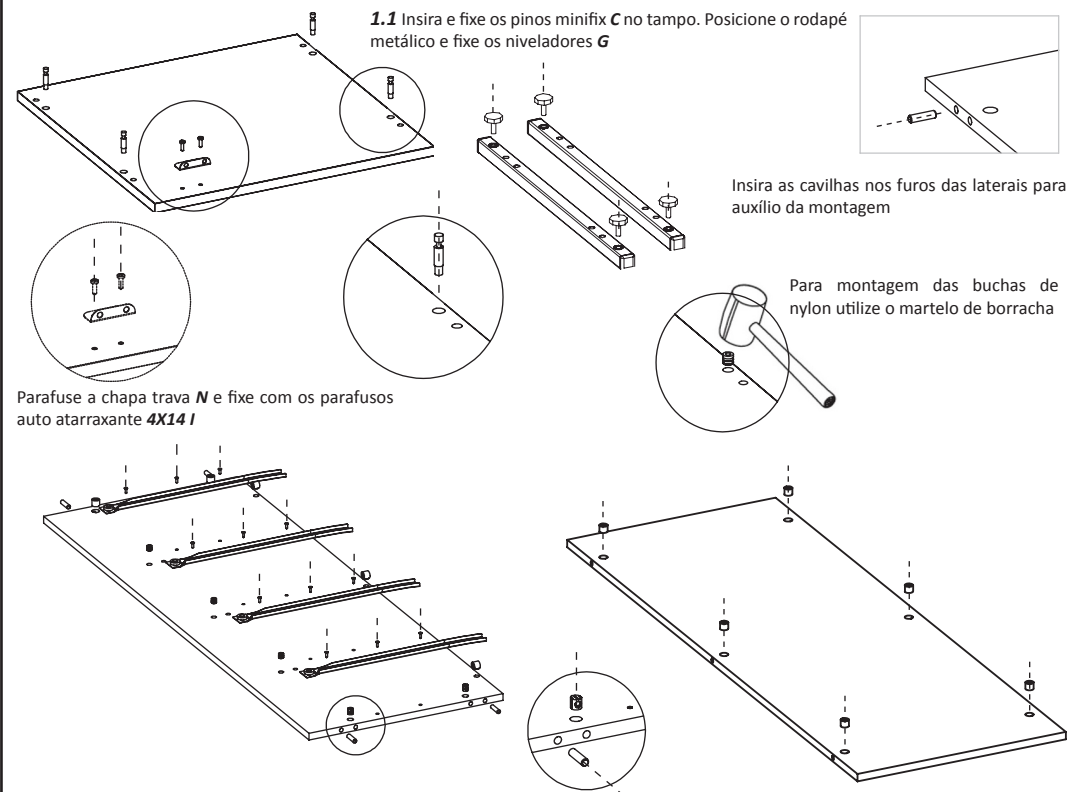

1.2 Posicione as corrediças **P** nas marcações das laterais do arquivo e fixe utilizando os parafusos auto atarraxante **3,5X12 T** nas corrediças roldanas de modo que **R** esteja posicionado no furo para fixação da base com o parafuso **K**.

1.3 Insira os Tambores minifix no Fundo do arquivo para fixação das laterais. Fixe as buchas de nylon **D** com auxílio do martelo de borracha e fixe os pinos minifix **B** nas buchas

www.marzovitorino.com.br

Telefone (11) 4486-8846 – ramal 253 – E-mail: SAC@marzovitorino.com.br – Fax: (11) 4486-8840

Montagem Gaveta Pasta

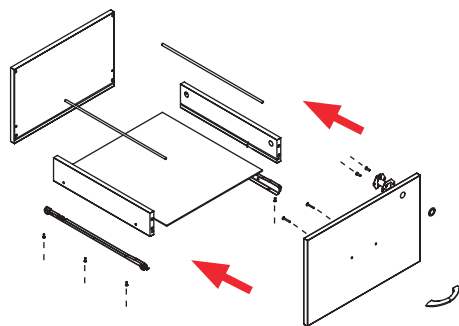

Fixe as correções roldanas nas marcações laterais da gaveta utilizando o parafuso **3,5X12 T**

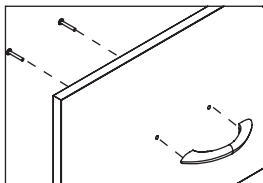

Abra o sachê de cola e preencha os furos das cavilhas antes da fixação das mesmas.

1.4 Insira os pinos minifix **C** e cavilhas **E** no fundo e na frente. Encaixe as laterais e trave os tambores. Encaixe o fundo 3mm no canal das laterais, posicione a frente e trave os tambores **A**. Por fim, fixe as correções com os parafusos indicados na imagem.

1.5 Fixe a Fechadura na gaveta com o parafuso **4x14 I** na sequencia indicada (**L,M**), por ultimo encaixe o acabamento da fechadura.

1.6 Fixe o Puxador **O** nas frentes de gaveta com os parafusos **3,5X25 J**

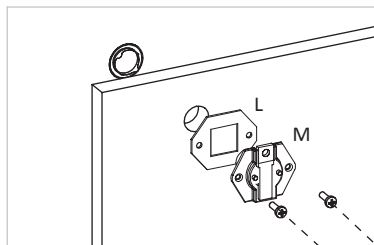
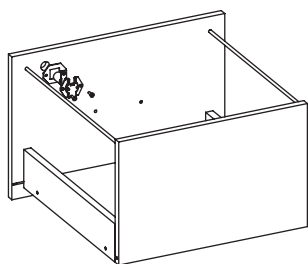

2 Montagem

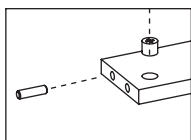

Fixe o Tambor Minifix **A** de modo que fique alinhado com o furo para a passagem do pino minifix. Fixe a Cavilha **E** no furo indicado

Detalhe da pré montagem do montante.

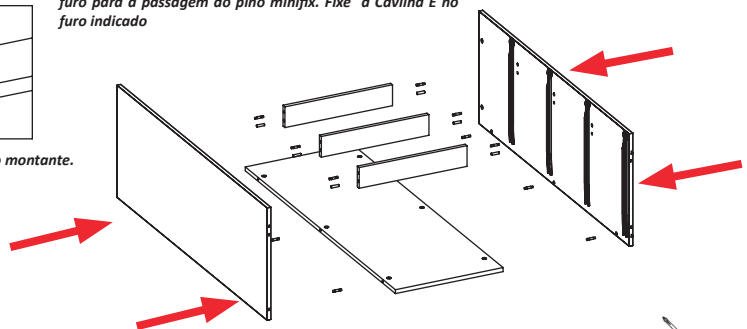

Chave Philips

2.1 Posicione as laterais pré montadas e os montantes com o fundo e fixe utilizando uma chave philips.

www.marzovitorino.com.br

Telefone (11) 4486-8846 – ramal 253 – E-mail: SAC@marzovitorino.com.br – Fax: (11) 4486-8840



Chave Philips

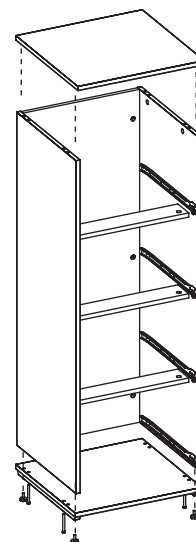

2.2 Posicione o tampo e a base e fixe utilizando uma chave philips

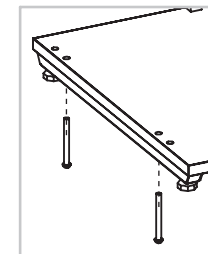

Posicione os parafusos **K** no rodapé e na base para fixação nas laterais.

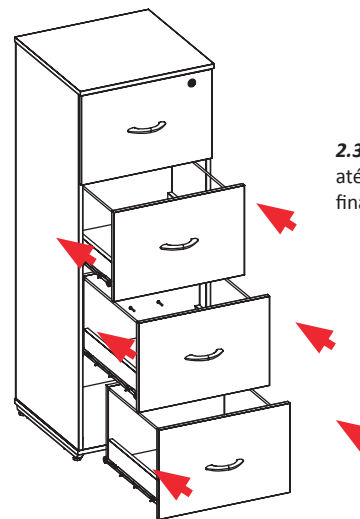

2.3 Posicione as gavetas com as correções alinhadas e encaixe a gaveta até o final e repita o processo nas demais gavetas separadamente para finalizar a montagem.

www.marzovitorino.com.br

Telefone (11) 4486-8846 – ramal 253 – E-mail: SAC@marzovitorino.com.br – Fax: (11) 4486-8840